



**Instruction Manual and
Catalogue of Replacement Parts**

**Manuel d'Instructions
et Catalogue de Pièces de Rechange**

Betriebsanleitung und Ersatzteilkatalog



Model No. No. 12 MINCER ATTACHMENT
Modele No. HACHOIR ACCESSORIE
Modell Nr. ANSATZWOLF

ML. 25250
25258
25259



NOTES



PLATONSERVICE

8 (800) 500-34-47

www.platonservice.com



No. 12 MINCER ATTACHMENT

INSTRUCTIONS FOR USE	PAGE
including	5
OPERATION	
CLEANING	
ASSEMBLY AFTER CLEANING	
INDEX OF SPARE PARTS	9

HACHOIR ACCESSOIRE No. 12

INSTRUCTIONS D'UTILISATION	PAGE
comprenant	6
OPERATION	
NETTOYAGE	
REMONTAGE APRES NETTOYAGE	
INDEX DES PIECES DE RECHANGE	9

ANSATZWOLF Nr.12

GEBRAUCHSANNEISUNG	SEITE
inhalt	7
BETRIEB	
REINIGUNG	
ZUSAMMENBAU	
VERZEICHNIS DER ERSATZTEILE	9

NOTES



PLATONSERVICE

8 (800) 500-34-47

www.platonservice.com

HOBART

Instructions for using No 12 Mincer Attachment

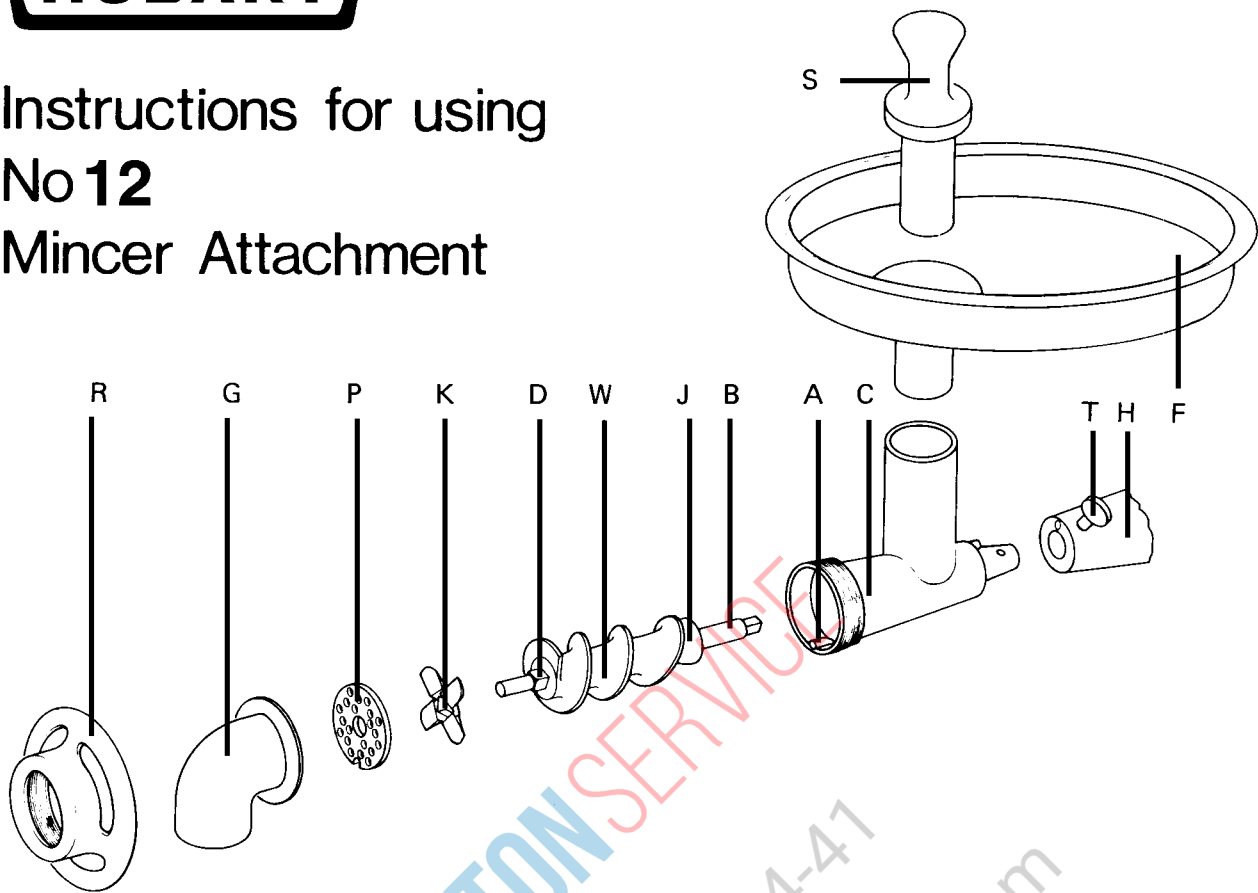

OPERATING INSTRUCTIONS

- Remove all pieces of **bone** from the meat.
- Cut meat into strips for speed of feeding.
- Place receiving tray in position.
- Feed meat into cylinder steadily – do not force.
- Always use feed stick ('S').
- Keep your hands out of the cylinder.
- Switch off the machine as soon as you have finished using it.

ASSEMBLY INSTRUCTIONS

1. Assemble cylinder 'C' into hub 'H' and lock with thumbscrew 'T'.
2. Place feed pan 'F' on cylinder 'C'
3. Before fitting the worm assembly 'W' smear fibre washer 'J' and drive shaft 'B' with edible oil.
4. Fit worm assembly 'W' into cylinder 'C'
5. Fit knife 'K' onto square drive stud 'D' with cutting edges outwards.
6. Fit plate 'P' up to knife 'K' making sure that the notch engages onto plate pin 'A'
7. Thread outlet guard 'G' through ring 'R' before fitting same.
8. A few drops of oil should be applied to the outside thread of Cylinder 'C'.

CLEANING INSTRUCTIONS

- First switch off the machine.
Never attempt to wash the chopper end whilst it is fitted to machine.
1. Remove feed stick 'S'.
 2. Remove feed pan 'F'.
 3. Remove adjusting ring 'R'.
 4. Remove plate 'P' and knife 'K' (retain plate with knife).
 5. Remove worm assembly 'W'.
 6. Release thumbscrew 'T' and withdraw cylinder 'C' from hub 'H'.

Instructions d'utilisation du hachoir No12

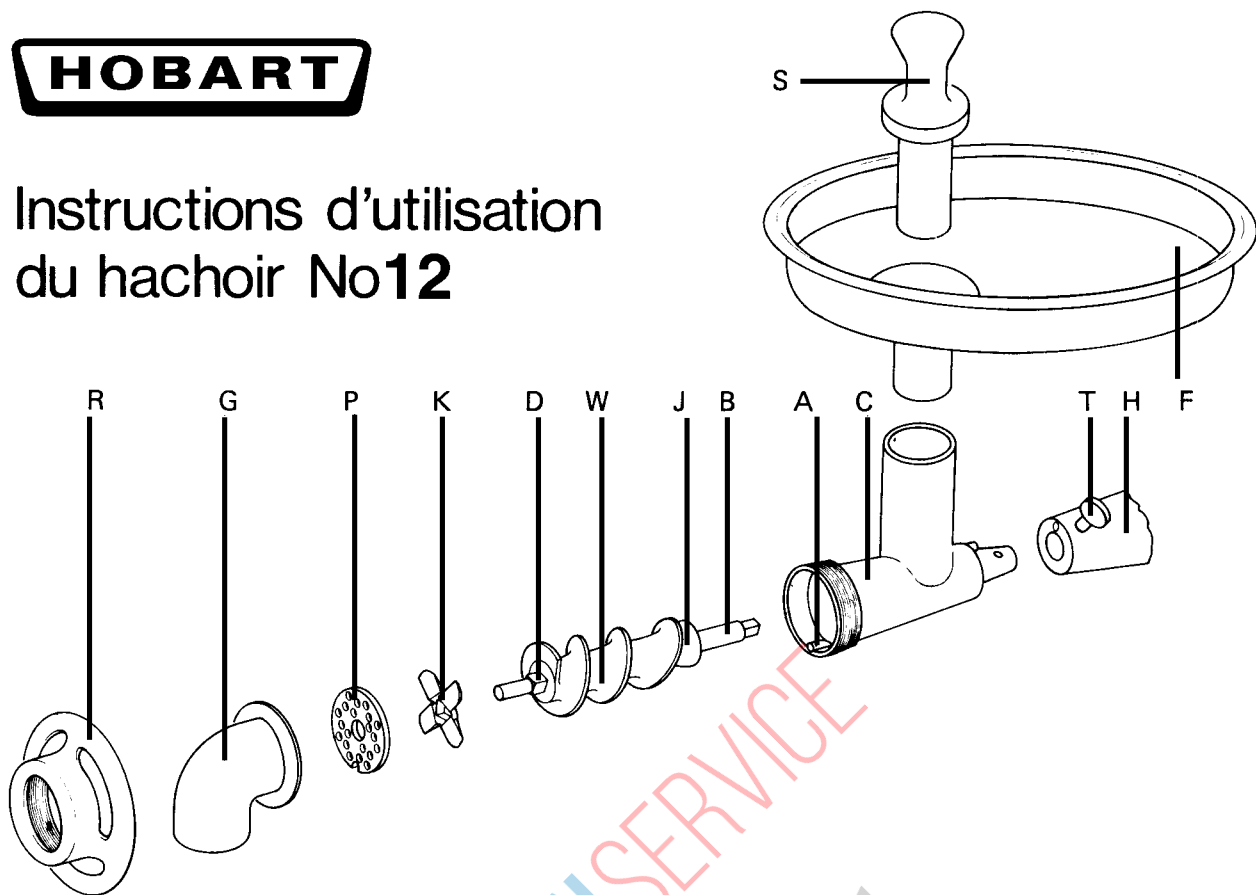

UTILISATION: Conseils

Désosser la viande

Retirer les nerfs

Couper la viande en lanières ou en petits morceaux (taille d'un oeuf)

Placer un plateau de réception sous le hachoir

Introduire la viande dans le hachoir régulièrement – ne pas forcer l'alimentation

Toujours utiliser le poussoir ('S').

Garder les mains éloignées du hachoir

Le hachage terminé arrêter la machine

MONTAGE DU HACHOIR

1. Introduire la partie conique du hachoir 'C' dans le moyeu de la prise accessoires de la machine et bloquer avec la vis 'T'.
2. Emboîter la trémie 'F' dans le corps du hachoir.
3. Avant d'engager la vis 'W' huiler (vaseline) l'arbre 'B' et la rondelle 'J'.
4. Engager à fond la vis 'W' dans le hachoir 'C'. Vérifier l'engagement du carré d'entraînement.
5. Monter le couteau 'K' sur le carré d'entraînement 'D' de la vis, les arêtes coupantes du couteau tournées vers l'extérieur.
6. Monter la filière 'P'. S'assurer que le pion d'arrêt 'A' est engagé dans l'encoche de la filière.
7. Monter la sortie de sécurité 'G' dans le volant 'R'.
8. Huiler le filetage extérieur du corps de hachoir 'C'.

NETTOYAGE

ARRETER LA MACHINE

Ne jamais laver le hachoir lorsqu'il est monté sur la machine.

1. Retirer le poussoir 'S'.
2. Retirer la trémie. 'F'.
3. Retirer le volant 'R'.
4. Retirer la filière 'P' et le couteau 'K'. Repérer la face de la filière en contact avec le couteau (Stocker ensemble la filière et le couteau).
5. Retirer la vis 'W'.
6. Dévisser la vis 'T' et sortir le corps du hachoir 'C' de la prise accessoire 'H' de la machine.

HOBART

Bedienungsanleitung für den Ansatzwolf Nr 12

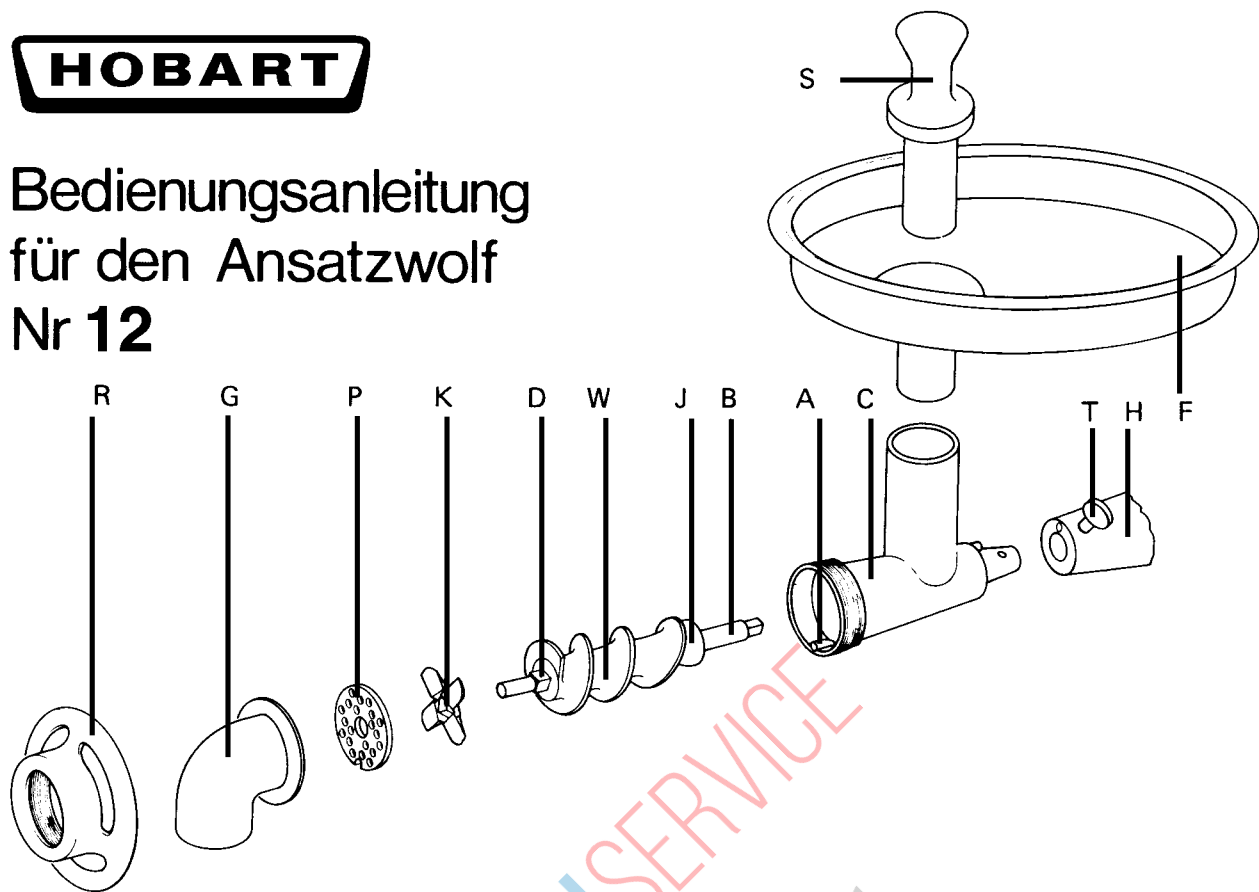

BETRIEBSANLEITUNG

Entfernen Sie alle Knochenstücke vom Fleisch

Schneiden Sie das Fleisch in Stücke zum schnelleren einfüllen

Stellen Sie eine Auffangschüssel unter den Wolfauslass

Füllen Sie Fleisch in den Wolf ein – ohne Gewalt anzuwenden

Benützen Sie den Stopfer ('S').

Nicht mit den Händen nachstopfen

Schalten Sie das Gerät aus, sobald Sie die Arbeit beendet haben

ZUSAMMENBAU – ANLEITUNG :

1. Stecken Sie das Wolfsgehäuse 'C' in die Ansatznabe 'H' und drehen Sie die Schraube 'T' fest.
2. Setzen Sie die Schale 'F' auf das Wolfsgehäuse 'C' auf.
3. Vor dem Einbau der Schnecke 'W' sollten Sie die Fiberscheibe 'J' und den Lagerzapfen 'B' mit Paraffinöl einölen.
4. Stecken Sie die Schnecke 'W' in das Wolfsgehäuse 'C'.
5. Setzen Sie das Kreuzmesser 'K' auf den Schneckenzapfen 'D' (mit den Schneidkanten nach aussen).
6. Setzen Sie die Lochscheibe 'P' auf das Kreuzmesser 'K', so dass die Nut in der Lochscheibe über dem Stift 'A' einrastet.
7. Schieben Sie den Auslasskrümmer 'G' durch den Überwurfring 'R', bevor beide Teile zusammen mit dem Wolfgehäuse verschraubt werden.
8. Ab und zu sollten einige Tropfen ÖL auf das Aussengewinde gegeben werden.

REINIGUNGSSCHINWEIS :

Zuerst die Maschine ausschalten

Nie den Ansatzwolf im angebauten Zustand reinigen.

1. Herausnehmen des Stopfers 'S'.
2. Abnehmen der Schale 'F'.
3. Überwurfring 'R' abschrauben.
4. Herausnehmen der Lochscheibe 'P' und des Kreuzmessers 'K' (beide zusammen festhalten).
5. Herausnehmen der Schnecke 'W'.
6. Lösen der Schraube 'T' und Herausnehmen des Wolfgehäuses 'C' aus der Ansatznabe 'H'.

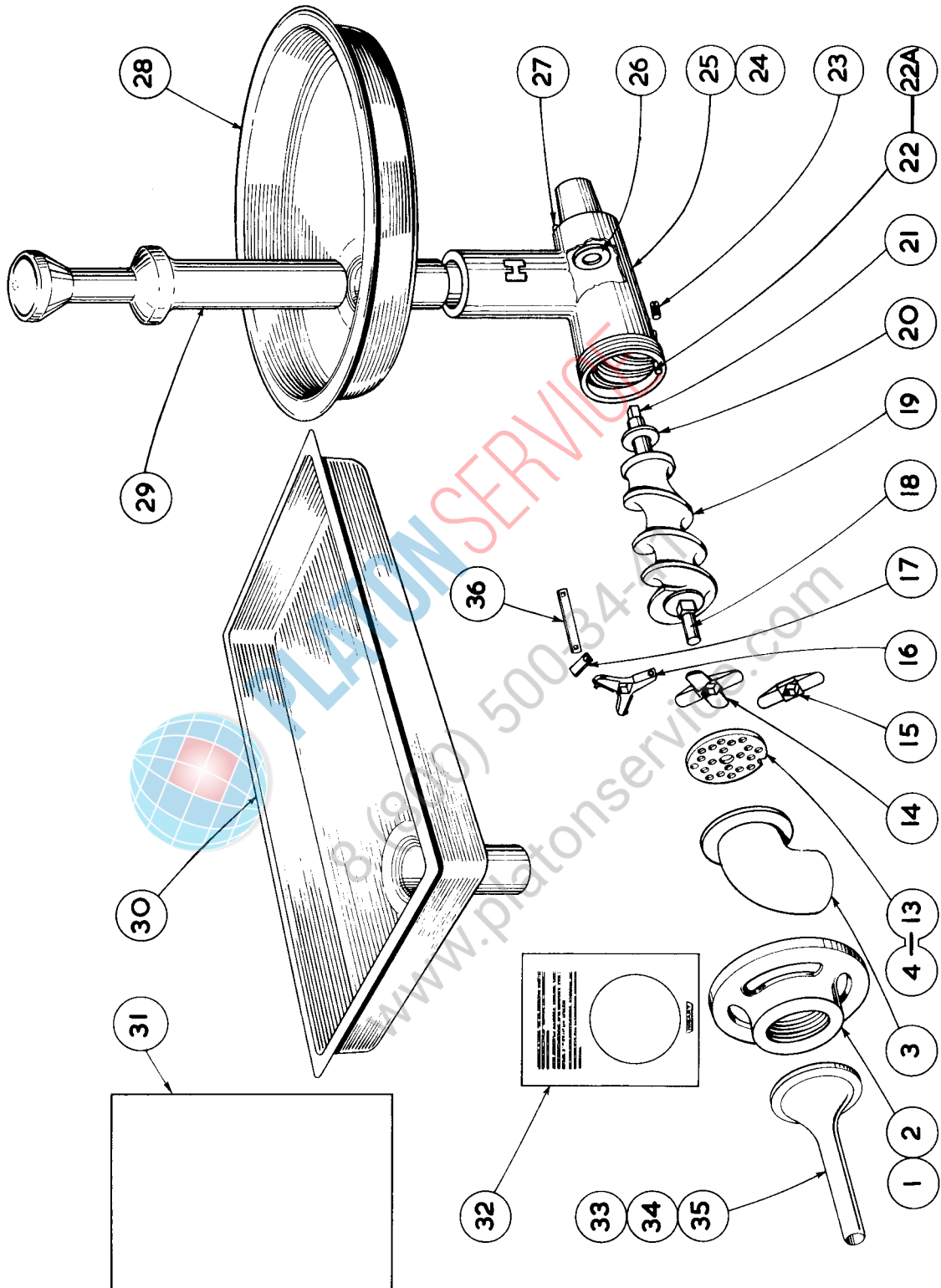

HOBART

No. 12 mincer attachment
hachoir accessoire
Ansatzwolf

key no. ref. Pos. Nr.	part no. pieces no. Teile-Nr.	part name nom de la piece Teile-Benennung	qty. qte. Stck.
1	D-77667-2	adjusting ring (tinned) volant (étamé) Überwurfring (Verzinkt)	1
2	D-77667-3	adjusting ring (tinned & chromium plated) volant (étamé - chromé) Überwurfring (verzinkt & verchromt)	1
3	B-55236	chopper outlet guard sortie de sécurité Auslasskrümmer	1
4	M-55782	4.5 mm dia hole chopper plate (3/16") filière Ø 4,5 4,5 Lochscheibe	2
5	M-55784	10mm dia hole chopper plate (3/8") filière Ø 10 10 mm Lochschiebe	1
6	M-55354	3 mm dia hole chopper plate (1/8") filière Ø 3 3mm Lochscheibe	WO SD WB
7	M-55781	6mm dia hole chopper plate (1/4") filière Ø 6 6 mm Lochscheibe	WO SD WB
8	M-55785	13mm dia hole chopper plate (1/2") filière Ø 13 13mm Lochscheibe	WO SD WB
9	M-55808	"Lico" 3 mm hole chopper plate filière Ø 3 "Lico" 3mm Lochscheibe "Lico"	WO SD WB
10	M-55809	"Lico" 5 mm hole chopper plate filière Ø 5 "Lico" 5mm Lochscheibe "Lico"	WO SD WB
11	M-55810	"Lico" 10mm hole chopper plate filière Ø 10 "Lico" 10 mm Lochscheibe "Lico"	WO SD WB
12	M-55355	filler plate filière pour pâte en croûte Füllscheibe	WO SD WB
13	M-55789	"Lico" 3 hole filler plate filière "Lico" 3 trous pour pâte en croûte 3-Loch Füllscheibe "Lico"	WO SD WB
14	M-55778	knife 4 bladed couteau 4 lames 4 Schneidigers messer	3
15	M-55356	knife 2 bladed couteau 2 lames 2 Schneidiges messer	WO SD WB
16	B-135369	knife "Lico" 3 bladed (includes spanner) couteau "Lico" 3 lames (compr. la clé) 3 Schneidiges messer (mit schlüssel) "Lico"	WO SD WB
17		SU-E-9-25 "Lico" knife blades (spares for B-135369) SU-E-9-25 "Lico" lames (pour couteau B-135369) "Lico" Messerplatten (ersatzteile für B-135369)	WO SD WB
18	15877	plate stud axe du couteau et de la filiére Scheiben - lagerzapfen	1
19	P-15876	worm vis Schnecke	1
20	M-3310	thrust washer rondelle Fiberscheibe	1
21	M-4284	square drive stud arbre à carré d'entraînement Antriebszapfen	1
22	V-4034	plate pin pion d'arrêt Arretierstift	1
* 22A	B-122999	plate pin pion d'arrêt Arretierstift	
23	V-4310	retaining screw for plate pin vis de retenue du pion d'arrêt Befestigungsschraube für arretierstift	1
24	E-117896-1	chopper cylinder (tinned) corps de hachoir (étamé) Wolfgehäuse (verzinkt)	1
25	E-117896-2	chopper cylinder (tinned & chrome) corps de hachoir (étamé - chromé) Wolfgehäuse (verz. & verchromt)	1
26	V-4838	thrust washer rondelle Lagerscheibe	1

* Used on version without V-4310 retaining screw

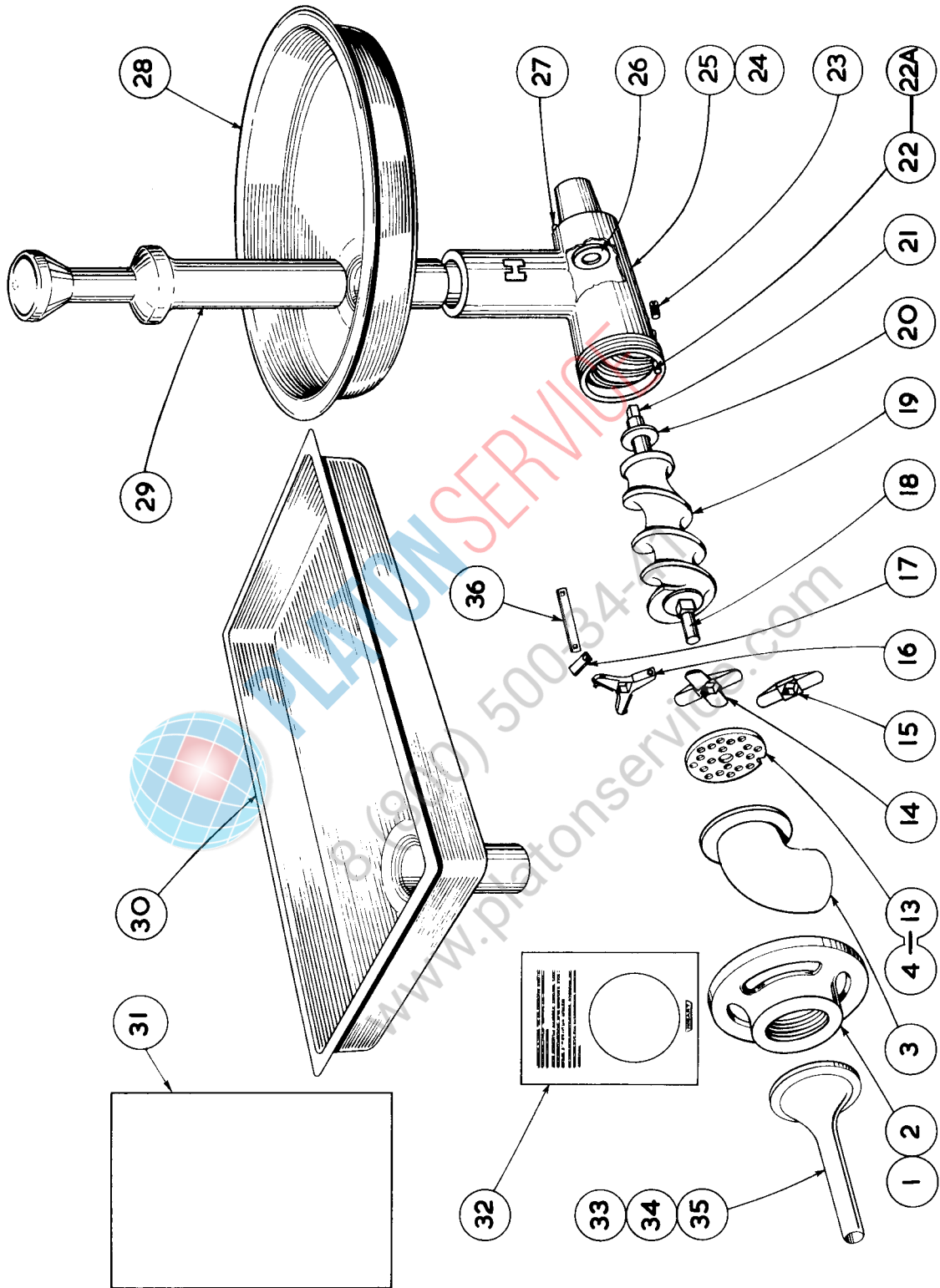



No. 12 mincer attachment
hachoir accessoire
Ansatzwolf

key no. ref. Pos. Nr.	part no. pièces no. Teile-Nr.	part name nom de la pièce Teile-Benennung	qty. qte. Stck.
27	M-79213	stop stud pion de centrage Verdrehsicherung	1
28	D-117901	feed pan – round (tinned) trémie ronde (étamée) Schale – rund (verzinkt)	1
29	119922	stomper assembly poussoir ensemble Stopfer	1
30	E-120903	feed pan – rectangular trémie rectangulaire Schale – rechteckig	1
31	C-136902	instruction card pochette d'instructions Bedienung sanleitung	1
32	C-136961	label – warning etiquette de recommandations Warnschild	1
33	M-50052	lamb filler entonnoir à saucisse (agneau) Lamm Füllhorn	WO SD WB
34	M-50053	sheep filler entonnoir à saucisse (mouton) Schaf Füllhorn	WO SD WB
35	M-50054	pig filler entonnoir à saucisse (porc) Schwein Füllhorn	WO SD WB
36	A-135551	spanner (Lico knives) clé pour lames "Lico" Schlüssel (Für "Lico" messer)	WO SD WB
	D-119759-1	chopper cylinder assy No. 12 (tinned) (comprising 5 parts) hachoir # 12 (étamé) (comprenant 5 pièces) Wolfgehäuse Nr. 12 Komplett (Verzinkt) (Teile 22 – 27)	1
	D-119759-2	chopper cylinder assy No. 12 (tinned & chrome) (parts 22 – 27) hachoir # 12 (étamé – chromé) (pièces 22 – 27) Wolfgehäuse Nr. 12 Komplett (verz & verchromt) (Teile 22 – 27)	1
	M-15878	assembly of chopper worm and studs (parts 18 – 21) sous-ensemble de la vis (pièces 18 – 21) Schnecke Mit Zapfen (Teile 18 – 21)	1



8 (800) 555-7474
www.platonservice.com



PLATONSERVICE

8 (800) 500-34-47

www.platonservice.com

HOBART